



# Manual de uso

**EFX - 252**





## Manual de Uso– Empilhadeira Contrabalançada EFX-252

A EFL252 é uma empilhadeira elétrica contrabalançada com bateria de íon-lítio (LFP), design compacto e proteção IPX4, ideal para uso interno e externo. Com capacidade de carga de 2.500 kg e motor AC potente, oferece baixa manutenção, alta estabilidade e telemetria integrada.





## Instruções de Segurança

Antes de utilizar a máquina, leia atentamente:

- Operação permitida apenas por operadores capacitados e treinados.
- Utilize sempre EPIs (capacete, cinto, calçado).
- Não ultrapasse a capacidade nominal de 2.500 kg.
- Use o freio de estacionamento mecânico ao desligar.
- Equipamento preparado para uso sob chuva leve (IPX4).

## Bateria e Carregamento

- Tipo: Íon-lítio LFP - segura contra ignição.
- Capacidade: 80V / 205Ah (outras opções: 230Ah, 280Ah, 410Ah, 460Ah)
- Carregadores compatíveis: 80V / 35A a 200A (interno ou externo)
- Carregamento de oportunidade sem desgaste da bateria
- Peso da bateria: não especificado, mas otimizado para estabilidade.

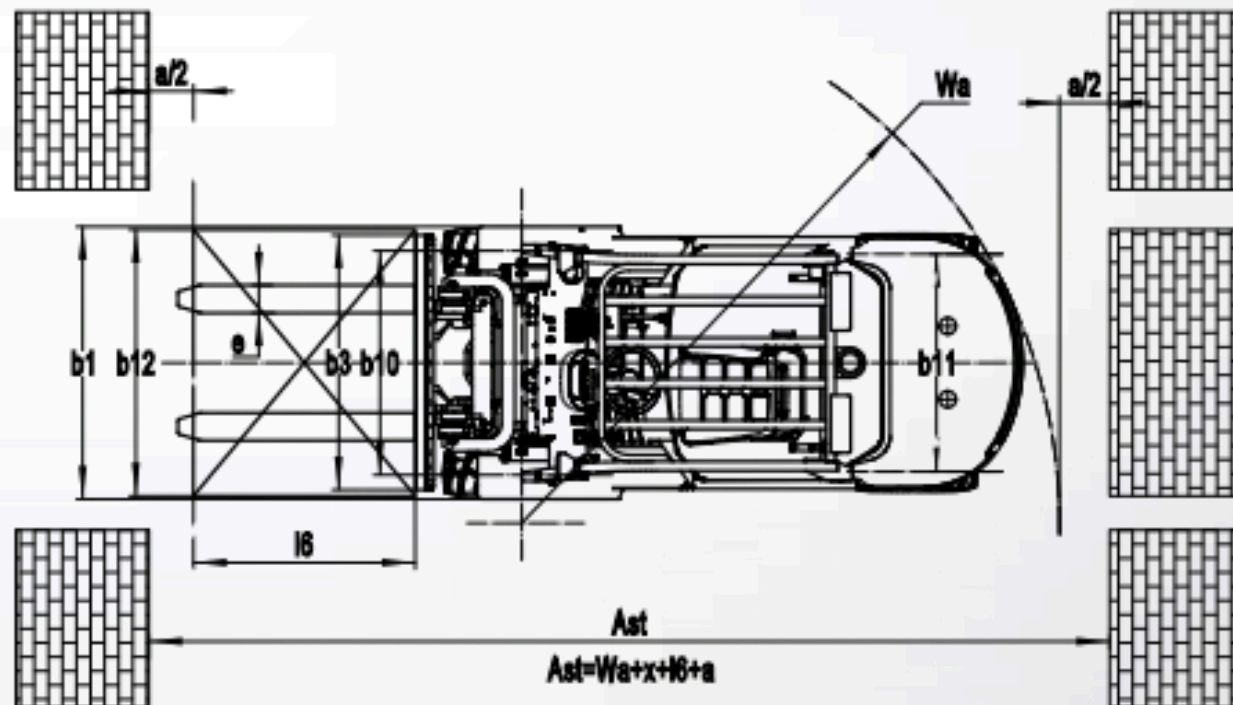
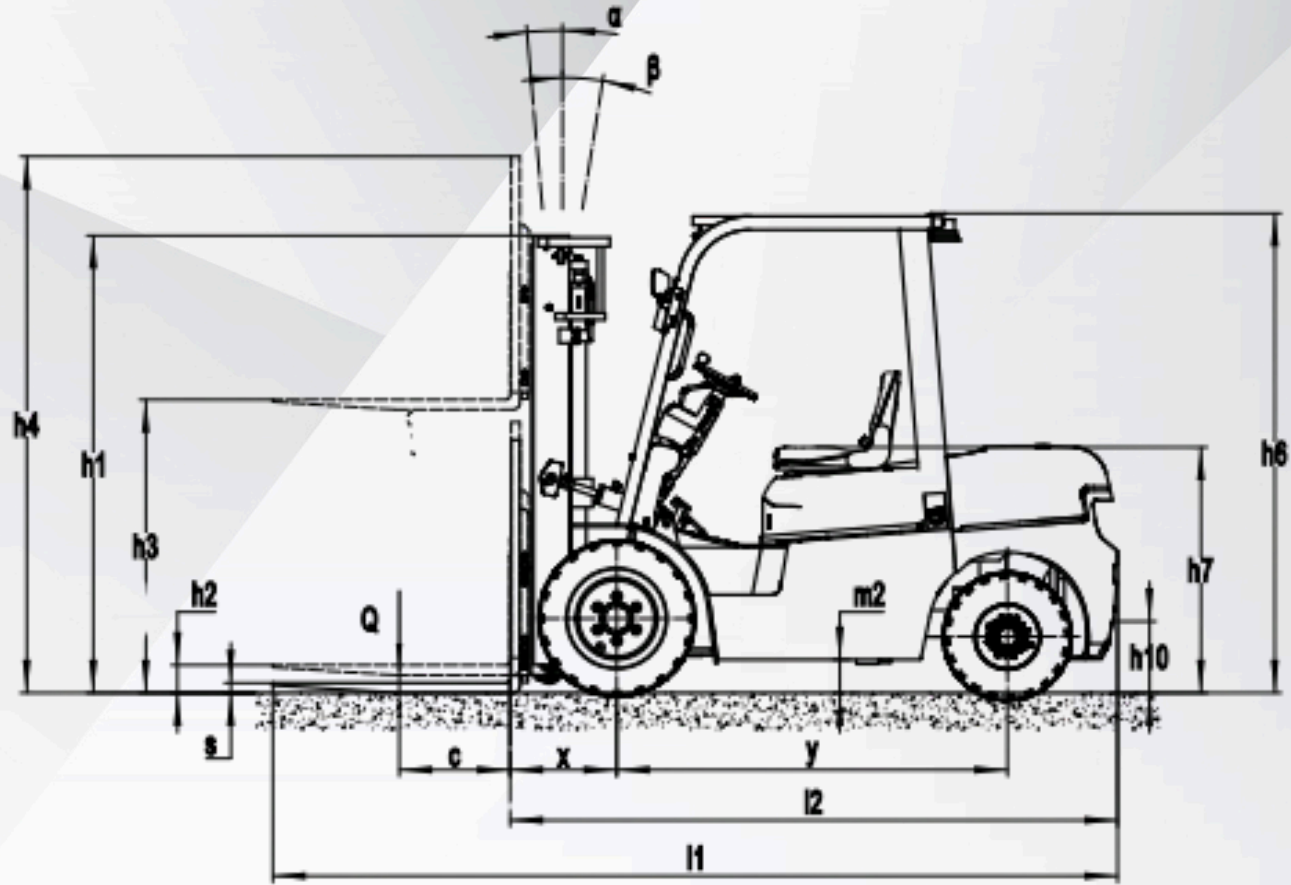

## Como operar?

- Suba na cabine, prenda o cinto de segurança (se disponível).
- Libere o botão de emergência e ligue a chave.
- Use o joystick para movimentar os garfos (elevação, inclinação).
- A direção é hidráulica e suave, com painel digital e horímetro.



## Especificações Técnicas Resumidas

Parâmetro	Valor
Capacidade de carga	2.500 kg
Altura de elevação	3.000 mm
Velocidade com/sem carga	11 / 12 km/h
Elevação com/sem carga	0,28 / 0,37 m/s
Descida com/sem carga	0,45 / 0,50 m/s
Inclinação máx. em rampa	15% (com/sem carga)
Raio de giro	2.290 mm
Dimensões do garfo padrão	40×122×1070 mm
Largura total	1.154 mm
Comprimento total	3.573 mm
Tipo de freio	Hidráulico (serviço) + Mecânico (estacionamento)
Motor de tração (S2 60 min)	10 kW
Motor de elevação (S3 15%)	16 kW
Direção	Hidráulica
Nível de ruído	< 74 dB(A)



# Suporte Técnico

Em caso de dúvidas, suporte ou peças de reposição,  
entre em contato com a Supravel:



[Diego@supravel.com.br](mailto:Diego@supravel.com.br)



54 8432-8113



[www.supravel.com.br](http://www.supravel.com.br)